

Our associates will ensure the tool works properly before you leave the store. If you experience issues with the tool while completing your project, simply bring it back to the Tool Rental Center to get a replacement. If you purchase Damage Protection at the time of your rental, you are not responsible for repair costs for tools that break due to normal use.





**Southwire™**

**Operating Instructions  
PORTABLE POWER  
DISTRIBUTION CENTER**

**Models: 8706UGCX, 8706TLCX,  
6506UGSX, & 6506TLSX**



**Southwire™**

**1-855-SWTOOLS**  
**TOLL FREE TECHNICAL HELP**  
**Línea de Ayuda Técnica Gratuita**

3/21  
8706UGCX/8706TLCX/6506UGSX/6506TLSX manual/manual

Contents Made in China  
Fabriqué en Chine  
Product distributed by  
Produit distribué par  
Southwire Company, LLC.  
One Southwire Drive  
Carrollton, GA 30119  
©2021 Southwire Company, LLC  
All rights reserved.  
Tous droits réservés.

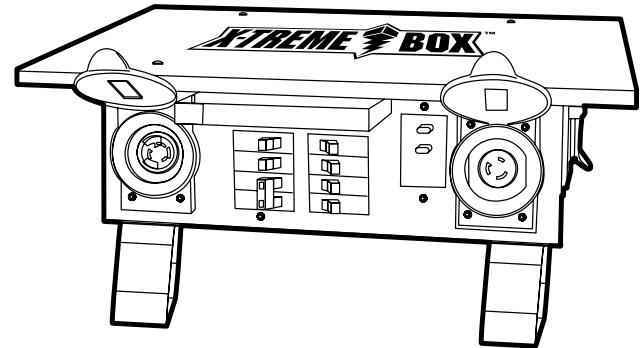

# CARE & USE INSTRUCTIONS

## PORTABLE POWER DISTRIBUTION UNIT (PDU)

Please read and follow the instructions carefully before trying to use this unit (PDU). Please retain this instruction sheet for future reference.

### DESCRIPTION

- 6506TLXS: Rainproof, twist-to-lock 20A receptacles, sled base
- 8706TLCX: Rainproof, twist-to-lock 20A receptacles, roll cage
- 6506UGSX: Rainproof, straight-blade 20A receptacles, sled base
- 8706UGCX: Rainproof, straight-blade 20A receptacles, roll cage

1. (6) Class "A" ground-fault circuit-interrupters (GFCI), each protects the 20A receptacle to its right
2. (6) 125V 20A receptacles, NEMA 5-20R or L5-20R, with individual circuit breaker and GFCI protection
3. 125/250V 30A receptacle, NEMA L14-30R, with circuit breaker protection, not GFCI protected
4. 125/250V 50A receptacle, California Standard twist-to-lock, not circuit breaker or GFCI protected
5. 125/250V 50A inlet, California Standard twist-to-lock, with flip-up cover
6. Circuit breakers, (6) 1-pole for the 125V 20A receptacles, (1) 2-pole for the 125/250V 30A receptacle

### WARNING

Test each GFCI before each use. Follow the instructions on the GFCI.

### CAUTION

- To reduce the risk of electric shock, ground this unit at the supply source and use only in the upright position. Always operate the unit within its electrical and environmental ratings, which are printed on the top cover.
- Ground-fault protection will not guard against shock hazard resulting

from physical contact with both circuit conductors, or any defect in the wiring of the electric supply to the unit.

- The GFCIs do not need to be reset after a power interruption. When power is restored, tools and equipment may restart.
- The power indicator lamp in the GFCI may fail from age or damage. Do not assume that the power is off if the lamp is not lit.
- The 30A and 50A receptacles are not GFCI protected.

### OPERATING INSTRUCTIONS

1. Connect the 50A inlet (1-) to a 125/250V 50A power source.
2. Verify that the circuit breakers are in the "ON" position.
3. Test and reset each GFCI. The power indicator light (between the buttons) on each GFCI should be illuminated.
4. The power distribution center is now ready for use. Additional units may be powered through the 50A receptacle.

### REPLACEMENT PARTS

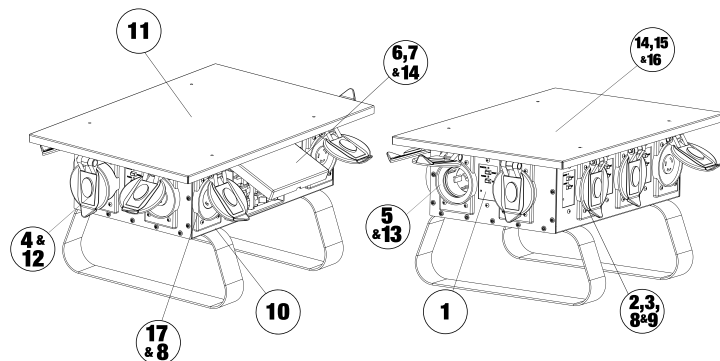

1. Panel mount GFCI PN# GF6095 or 18900000
2. 20A 125V twist-to-lock receptacle PN# 205R or 18910000
3. 20A 125V straight-blade receptacle PN# 520R1 or 18920000
4. 50A 125/250V receptacle, "CS" PN# 6369H or 18940000
5. 50A 125/250V flanged inlet, "CS", PN# 6375H or 18960000
6. 20A single pole circuit breaker PN# CB120NS or 18970000
7. 30A double pole circuit breaker PN# CB230NS or 18980000
8. Cover for 20A and 30A TL receptacles PN# 7420 & GAS7420
9. Cover for 20A straight blade receptacles, PN# 7421 & GAS7421
10. Sled Legs (pair) PN# 350-00064
11. Housing top cover, yellow PN# 350-00186
12. 50A 125/250V Receptacle Cover, PN# 7788 & GAS7788
13. 50A 125/250V Inlet Cover, PN# 7780 & GAS7780
14. Circuit Breaker Interior, PN# INT
15. Neutral Bus Bar, PN# 10NEU125B
16. Grounding Bus Bar, PN# GBK10
17. 30A 250V Twist-to-Lock receptacle, PN# 306R

SERVICE AND REPAIR ARE TO BE PERFORMED BY QUALIFIED PERSONNEL ONLY.

## CORD SETS AND RELATED PRODUCTS

19370008/6425S	25' 6/3 & 8/1 SEOW 125/250V 50A cord set, Hubbell "L" fittings
1918008/6450S	50' 6/3 & 8/1 SEOW 125/250V 50A cord set, Hubbell "L" fittings
1938008	50' 6/3 & 8/1 SEOW 125/250V 50A cord set, Hubbell "C" fittings
1919008/6400S	100' 6/3 & 8/1 SEOW 125/250V 50A cord set, Hubbell "L" fittings
19390008	100' 6/3 & 8/1 SEOW 125/250V 50A cord set, Hubbell "C" fittings
19200008/6404M	6/4 SEOW 125/250V 50A "Y" adapter
18240008	10' 10/4 dryer adapter cord, 14-30P to Hubbell "L" connector
18340008	10' 6/3 & 8/1 range adapter cord, 14-50P to Hubbell "L" connector

Southwire Company offers a full line of cord sets, adapters, and user-attachable fittings for construction site applications.

## THEORY OF OPERATION

The X-TREME BOX™ portable power distribution center is intended for connection to a split-phase 125/250V 50A power source. This source may be a generator or a utility power drop. The input connection is through a "California Standard" 3-pole 4-wire grounding twist-to-lock power inlet. The power inlet feeds into a split-phase circuit breaker panel with (6) 1-pole 20A breakers and (1) 2-pole 30A breaker.

Each 20A circuit breaker powers a Class "A" ground fault circuit interrupter (GFCI), which in turn powers a 2-pole 3-wire grounding 20A receptacle, either straight-blade or twist-to-lock, depending on the catalog number. The 30A 2-pole circuit breaker powers a 3-pole 4-wire grounding 125/250V 30A twist-to lock receptacle. The 30A receptacle does not provide ground fault protection.

Each GFCI has a high-voltage detection circuit. If the voltage rises too high, which can result from wiring problems such as an open neutral, the GFCI will turn off. This helps to prevent damage to tools and equipment plugged into the receptacle. An indicator lamp is provided on the GFCI to alert the operator to the over-voltage condition.

## TROUBLESHOOTING TIPS

The status of each 20A receptacle is indicated on its associated GFCI. The power indicator lamp, between the TEST and RESET buttons, is illuminated if power is available at the receptacle. If a lamp is not illuminated, and the circuit breaker is "ON", check the wiring to the unit:

If the power indicator lights on (3) GFCIs are off, one side of the split-phase input (one of the "Hot" lines) may be missing.

If the power indicator lamps on (3) of the GFCIs are off, and the "High Voltage" lamps on the other (3) GFCIs illuminate, the neutral line may be missing. An open neutral may not be evident until a load is applied to one of the receptacles.



**MODE D'EMPLOI**  
**UNITÉ DE DISTRIBUTION**  
**D'ÉNERGIE PORTATIVE**  
**Des modèles: 8706UGCX, 8706TLCX,**  
**6506UGSX, & 6506TLSX**

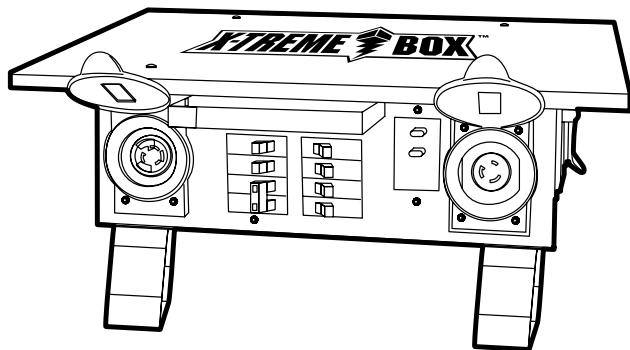

## INSTRUCTIONS D'ENTRETIEN ET D'UTILISATION

### Unité de distribution d'énergie portable (PDU)

Veillez lire et suivre les instructions attentivement avant de tenter d'utiliser cette PDU. Veuillez conserver cette fiche d'instructions aux fins de consultation future.

### DESCRIPTION

- 6506TLXS: Traîneau, à prises 20 A étanches contre la pluie à verrouillage par rotation
- 8706TLCX: Cage de sécurité, à prises 20 A étanches contre la pluie à verrouillage par rotation
- 6506UGSX: Traîneau, à prises 20 A à lames droites étanches contre la pluie
- 8706UGCX: Cage de sécurité, à prises 20 A à lames droites étanches contre la pluie

1. 6 disjoncteurs de fuite à la terre de classe « A » (DDFT) qui protègent individuellement la prise de 20 A à sa droite
2. 6 prises de 125 V 20 A NEMA 5-20R ou L5-20R protégées par un disjoncteur individuel et un disjoncteur différentiel (DDFT)
3. Prise de 125 V/250 V 30 A NEMA L14-30R protégée par un disjoncteur, mais sans disjoncteur différentiel (DDFT)
4. Prise de 125 V/250 V 50 A de type californien à verrouillage par rotation, sans disjoncteur ni disjoncteur différentiel (DDFT)
5. Entrée mâle à verrouillage par rotation de 125 V/250 V 50 A de type californien, à couvercle rabattable
6. Disjoncteurs, 6 prises de 125 V 20 A unipolaires, 1 prise de 125 V/250 V 30 A bipolaire

### AVERTISSEMENT

Testez chaque DDFT avant chaque utilisation. Suivez les instructions correspondantes sur le DDFT.

## MISE EN GARDE

- Pour réduire le risque d'électrocution, mettez cet appareil à la terre à la source d'alimentation et utilisez-le uniquement en position verticale.
- Faites toujours fonctionner l'appareil dans les limites de ses caractéristiques électriques et environnementales, qui sont imprimées sur le capot supérieur.
- La protection contre les défauts de mise à la terre ne protège pas contre les risques d'électrocution résultant d'un contact physique avec les deux conducteurs du circuit ou contre tout autre défaut de câblage de l'alimentation électrique de l'unité.
- Les DDFT n'ont pas besoin d'être réinitialisés après une coupure de courant. Lorsque le courant est rétabli, les outils et l'équipement peuvent redémarrer.
- Le voyant d'alimentation du DDFT peut tomber en panne avec le temps ou en raison de dommages. Ne supposez pas que l'alimentation est coupée si le voyant est éteint.
- Les prises de 30 A et de 50 A ne sont pas protégées par un DDFT.

## MODE D'EMPLOI

1. Branchez l'entrée de 50 A (1-) à une source d'alimentation de 125V/250V 50 A.
2. Vérifiez que les disjoncteurs sont en position « ON ».
3. Testez et réinitialisez chaque DDFT. Le voyant d'alimentation (entre les boutons) sur chaque DDFT doit être allumé.
4. L'unité de distribution électrique est maintenant prête à être utilisée. D'autres unités supplémentaires peuvent être alimentées par la prise de 50 A.

## PIÈCES DE RECHANGE

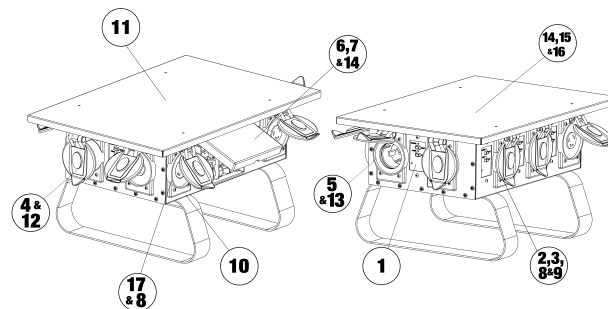

1. DDFT à montage sur panneau PN# GF6095 or 18900000
2. Prise de 125 V/20 A à verrouillage par rotation, PN# 205R or 18910000
3. Prise de 125 V 20 A à lames droites, PN# 520R1 or 18920000
4. Prise de 125 V/250 V 50 A de type californien PN# 6369H or 18940000
5. Prise d'entrée à bride de 125 V/250 V 50 A, de type californien PN# 6375H or 18960000
6. Disjoncteur unipolaire de 20 A PN# CB120NS or 18970000
7. Disjoncteur bipolaire de 30 A PN# CB230NS or 18980000
8. Couvercle pour prises de 20 A et de 30 A à verrouillage par rotation PN# 7420 & GAS7420
9. Couvercle pour prises de 20 A à lames droites, PN# 7421 & GAS7421
10. Pieds de traîneau (paire) PN# 350-00064
11. Capot supérieur du boîtier, jaune PN# 350-00186
12. 50A 125/250V Couvercle de prise, PN# 7788 & GAS7788
13. Couvercle de l'entrée 50 A 125/250 V, n° PN 7780 et GAS7780
14. Intérieur du disjoncteur, PN# INT
15. Barre de bus neutre, PN# 10NEU125B
16. Barre de bus de mise à la terre, PN# GBK10
17. 30A 250V Prise Twist-to-Lock, PN# 306R

L'ENTRETIEN ET LA RÉPARATION DOIVENT ÊTRE EFFECTUÉS PAR  
DU PERSONNEL QUALIFIÉ UNIQUEMENT

## ENSEMBLES DE CORDONS ÉLECTRIQUES ET PRODUITS CONNEXES

19370008/6425S	Cordon SEOW de 25 pi de calibre 6/3 et 8/1 de 125 V/250 V 50 A, à raccords Hubbell en L
1918008/6450S	Cordon SEOW de 50 pi de calibre 6/3 et 8/1 de 125 V/250 V 50 A, à raccords Hubbell en L
1938008	Cordon SEOW de 50 pi de calibre 6/3 et 8/1 de 125 V/250 V 50 A, à raccords Hubbell en C
1919008/6400S	Cordon SEOW de 100 pi de calibre 6/3 et 8/1 de 125 V/250 V 50 A, à raccords Hubbell en L
19390008	Cordon SEOW de 100 pi de calibre 6/3 et 8/1 de 125 V/250 V 50 A, à raccords Hubbell en C
19200008/6404M	Adaptateur SEOW de calibre 6/4 de 125 V/250 V 50 A en Y
18240008	Cordon de sècheuse de 10 pi de calibre 10/4, avec adaptateur de prise 14-30P vers connecteur Hubbell en L
18340008	Cordon de four de 10 pi de calibre 6/3 et 8/1, avec adaptateur de prise 14-50P vers connecteur Hubbell en L

Southwire Company propose une gamme complète d'ensembles de cordons, de cordons avec adaptateurs et de raccords à attacher par l'utilisateur pour diverses applications sur les chantiers de construction.

## FONCTIONNEMENT THÉORIQUE

L'unité de distribution d'énergie portative X-TREME BOXMC est conçue pour être branchée à une source d'alimentation à phases séparées de 125 V/250 V 50 A. Cette source peut être une génératrice ou un transformateur électrique. La connexion d'entrée se fait par une prise d'alimentation de type californien à verrouillage par rotation à 3 pôles et 4 fils avec mise à la terre. La prise d'entrée alimente un panneau de disjoncteur à phases séparées, muni de 6 disjoncteurs unipolaires de 20 A et de 1 disjoncteur bipolaire de 30 A.

Chaque disjoncteur de 20 A alimente un disjoncteur de fuite à la terre (DDFT)

de classe « A », qui à son tour alimente une prise de 20 A bipolaire à 3 fils avec mise à la terre, soit à lames droites, soit à verrouillage par rotation, selon le numéro de catalogue. Le disjoncteur bipolaire de 30 A alimente une prise à verrouillage par rotation de 125 V/250 V de 30 A tripolaire à 4 fils. La prise de 30 A ne fournit pas de protection contre les défauts de mise à la terre.

Chaque DDFT dispose d'un circuit de détection haute tension. Si la tension augmente trop, ce qui peut résulter de problèmes de câblage tels que le neutre ouvert, le DDFT se déclenchera. Cela permet d'éviter d'endommager les outils et l'équipement branchés dans la prise. Un voyant lumineux est fourni sur le DDFT pour alerter l'utilisateur de la présence d'une surtension.

## CONSEILS DE DÉPANNAGE

L'état de chaque prise de 20 A est indiqué sur son DDFT associé. Le voyant d'alimentation, situé entre les boutons TEST et RESET, est allumé si la prise est alimentée. Si un voyant est éteint et que le disjoncteur est sur « ON », vérifiez le câblage de l'unité :

Si les voyants d'alimentation des 3 DDFT sont éteints, il se peut qu'un côté de l'entrée des phases séparées (l'une des phases) soit absent.

Si les voyants d'alimentation de 3 DDFT sont éteints et que les voyants de haute tension des 3 autres DDFT sont allumés, il se peut que le neutre soit absent. Un neutre ouvert peut être difficile à détecter sans brancher de charge sur une des prises.



**INSTRUCCIONES DE USO  
ALIMENTACIÓN PORTÁTIL  
CENTRO DE DISTRIBUCIÓN**  
**Modelos: 8706UGCX, 8706TLCX,  
6506UGSX, & 6506TLSX**

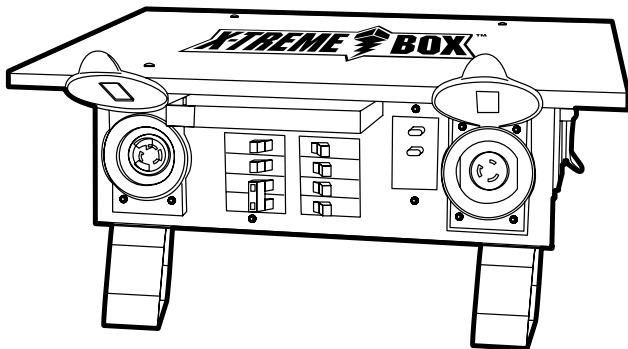

## INSTRUCCIONES DE USO Y CUIDADO

### UNIDAD DE DISTRIBUCIÓN DE ENERGÍA PORTÁTIL (PDU)

Lea y siga con atención las instrucciones antes de intentar usar esta PDU.  
Conserve esta hoja de instrucciones para referencia futura.

### DESCRIPCIÓN

- 6506TLXS: Receptáculos impermeables contra lluvia de 20 A con bloqueo giratorio, base tipo trineo
  - 8706TLCX: Receptáculos impermeables contra lluvia de 20 A con bloqueo giratorio, jaula antivuelco
  - 6506UGSX: Receptáculos impermeables contra lluvia de 20 A con clavijas rectas, base tipo trineo
  - 8706UGCX: Receptáculos impermeables contra lluvia de 20 A con clavijas rectas, jaula antivuelco
1. (6) interruptores de circuito de falla a tierra de clase "A" (GFCI), cada uno protege el receptáculo de 20 A a su derecha
  2. (6) receptáculos de 125 V 20 A, NEMA 5-20R o L5-20R, con disyuntor individual y protección GFCI
  3. Receptáculo de 125/250 V 30 A, NEMA L14-30R, con protección de disyuntor, sin protección GFCI
  4. Receptáculo de 125/250 V 50 A, bloqueo giratorio estándar de California, sin disyuntor ni protección GFCI
  5. Entrada de 125/250 V 50 A, cierre giratorio estándar de California, con tapa abatible
  6. Disyuntores, (6) unipolar para los receptáculos de 125 V 20 A, (1) bipolar para el receptáculo de 125/250 V 30 A

### ADVERTENCIA

Pruebe cada GFCI antes de cada uso. Siga las instrucciones del GFCI.

## PRECAUCIÓN

- Para reducir el riesgo de descarga eléctrica, conecte a tierra esta unidad en la fuente de alimentación y utilícela solo en posición vertical. Siempre opere la unidad dentro de sus clasificaciones eléctricas y ambientales, que están impresas en la cubierta superior.
- La protección de falla a tierra no protege contra el riesgo de descarga eléctrica que resulta del contacto físico con ambos conductores del circuito o cualquier defecto en el cableado del suministro eléctrico a la unidad.
- No es necesario restablecer los GFCI después de una interrupción del suministro eléctrico. Cuando se restablece la energía, las herramientas y el equipo pueden reiniciarse.
- La lámpara indicadora de energía en el GFCI puede fallar por el paso del tiempo o daños. No suponga que la energía está apagada si la lámpara no está encendida.
- Los receptáculos de 30 A y 50 A no están protegidos con GFCI.

## INSTRUCCIONES DE USO

1. Conecte la entrada de 50 A (1-) a una fuente de alimentación de 125/250 V 50 A.
2. Verifique que los disyuntores estén en la posición de encendido.
3. Pruebe y reinicie cada GFCI. La luz indicadora de alimentación (entre los botones) en cada GFCI debe estar iluminada.
4. El centro de distribución de energía ya está listo para usarse. Se pueden alimentar unidades adicionales a través del receptáculo de 50 A.

## PIEZAS DE REPUESTO

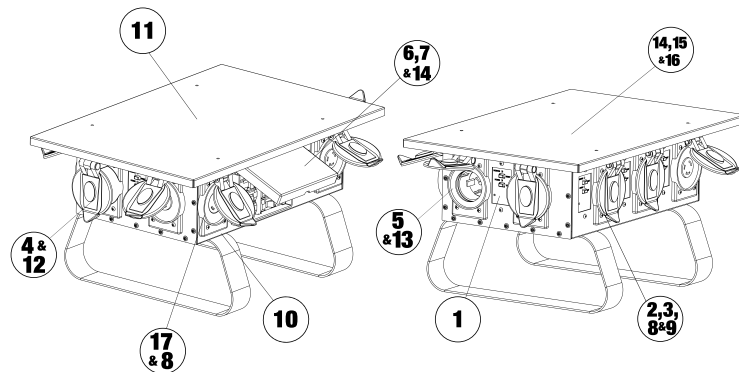

1. Montaje en panel GFCI PN# GF6095 or 18900000
2. Receptáculo giratorio de 20 A 125 V, PN# 205R or 18910000
3. Receptáculo con clavijas rectas 20 A 125 V, PN# 520R1 or 18920000
4. Receptáculo de 50 A 125/250 V, "CS" PN# 6369H or 18940000
5. Entrada bridada 50 A 125/250 V, "CS", PN# 6375H or 189600000
6. Disyuntor unipolar de 20 A PN# CB120NS or 18970000
7. Disyuntor bipolar de 30 A PN# CB230NS or 18980000
8. Cubierta para receptáculos TL de 20 A y 30 A PN# 7420 & GAS7420
9. Cubierta para receptáculos de clavija recta de 20 A, PN# 7421 & GAS7421
10. Patas del trineo (par) PN# 350-00064
11. Cubierta superior de la carcasa, amarilla PN# 350-00186
12. 50A 125/250V Tapa del receptáculo, PN# 7788 & GAS7788
13. Cubierta de entrada 50A 125/250V, PN# 7780 y GAS7780
14. Interior del disyuntor, PN# INT
15. Barra de bus neutral, PN# 10NEU125B
16. Barra de bus de puesta a tierra, PN# GBK10
17. 30A 250V Receptáculo giratorio para bloquear, PN# 306R

EL MANTENIMIENTO Y LA REPARACIÓN SOLO DEBEN REALIZARSE

## JUEGOS DE CABLES Y PRODUCTOS RELACIONADOS

19370008/6425S	Juego de cables SEOW de 125/250 V 50 A de 25', 6/3 y 8/1, accesorios Hubbell en "L"
1918008/6450S	Juego de cables SEOW de 125/250 V 50 A de 50', 6/3 y 8/1, accesorios Hubbell en "L"
1938008	Juego de cables SEOW de 125/250 V 50 A de 50', 6/3 y 8/1, accesorios Hubbell en "C"
1919008/6400S	Juego de cables SEOW de 125/250 V 50 A de 100', 6/3 y 8/1, accesorios Hubbell en "L"
19390008	Juego de cables SEOW de 125/250 V 50 A de 100', 6/3 y 8/1, accesorios Hubbell en "C"
19200008/6404M	Adaptador SEOW de 125/250 V 50 A 6/4 en "Y"
18240008	Cable adaptador de secador de 10', 10/4, 14-30P a conector Hubbell en "L"
18340008	Cable adaptador de rango de 10', 6/3 y 8/1, 14-50P a conector Hubbell en "L"

Southwire Company ofrece una línea completa de juegos de cables, cables adaptadores y accesorios acoplables por el usuario para aplicaciones en obras de construcción

## TEORÍA DE OPERACIÓN

El centro de distribución de alimentación portátil X-TREME BOX™ está diseñado para conectarse a una fuente de alimentación de fase dividida de 125/250 V 50 A. Esta fuente puede ser un generador o una conexión de alimentación de la red pública. La conexión de entrada se realiza a través de una entrada de alimentación con bloqueo giratorio y conexión a tierra de 3 polos y 4 hilos. La entrada de alimentación se conecta a un panel de disyuntores de fase dividida con (6) disyuntores de 20 A unipolares y (1) disyuntor de 30 A bipolar.

Cada disyuntor de 20 A alimenta un disyuntor de falla a tierra (GFCI) de Clase "A" que, a su vez, alimenta un receptáculo de 20 A bipolar de 3 cables con conexión a tierra, ya sea con clavija recta o con bloqueo giratorio, según el número de catálogo. El disyuntor de 30 A bipolar alimenta un receptáculo con bloqueo giratorio de 125/250 V y 30 A tripolar con 4 hilos con conexión a tierra. El receptáculo de 30 A no proporciona protección de falla a tierra.

Cada GFCI tiene un circuito de detección de alto voltaje. Si el voltaje aumenta demasiado, lo cual puede causar problemas de cableado, como un neutro abierto, el GFCI se apagará. Esto ayuda a prevenir daños a las herramientas y equipos conectados al receptáculo. El GFCI cuenta con una lámpara indicadora para alertar al operador sobre la condición de sobrevoltaje.

## CONSEJOS PARA SOLUCIÓN DE PROBLEMAS

El estado de cada receptáculo de 20 A se indica en su GFCI asociado. La lámpara indicadora de alimentación, entre los botones TEST y RESET, se ilumina si hay energía disponible en el receptáculo. Si una lámpara no está encendida y el disyuntor está encendido, verifique el cableado a la unidad:

Si las luces indicadoras de alimentación de (3) GFCI están apagadas, es posible que falte un lado de la entrada de fase dividida (una de las líneas "activas"). Si las lámparas indicadoras de alimentación de (3) GFCI están apagadas y las lámparas de "alto voltaje" en los otros (3) GFCI se encienden, es posible que falte la línea neutra. Un neutro abierto puede no ser evidente hasta que se aplique una carga a uno de los receptáculos.